

# Cavalcade

"New's and View's" for og fra Cavalcade interesserte



Nr. 1-1991-1. Årgang

SCCN, Alex Olssons vei 6,  
1454 HELLVIK

## STYRET

REFERAT FRA ÅRSMØTE 14. SEPTEMBER 1991

**Formann:** Tom Aasland  
**Viseformann/kasserer:** Roy Fiddaman  
**Sekretær:** Per Tore Brunæs  
**Styremedlem:** Finn Gjerde  
**Styremedlem:** Jon Avdal

### Medlemsnytt:

Bjørn Hasselby  
Tom Aasland  
Roy Fiddaman  
Geir Sørum

### Treffkomité:

Roy Fiddaman  
Per Tore Brunæs  
Per Arne Karlsen  
Tor Arne Larsen  
Finn Gjerde  
Jon Avdal

### Rekvisita:

Tom Aasland

### Teknisk rådgivning:

Jan Petter Hatlen

### Medlemsregister:

Roy Fiddaman  
Geir Sørum

Innkalling til årsmøtet er godkjent.

Det møtte opp 10 stykker, 14 med passasjerene.

Det jobbes med å få istand en deleavtale med Erling Sande A/S. Informasjon kommer senere. Utlånsverktøy skal anskaffes, da det pr. i dag kun eksisterer ett verktøy til utlån (til å måle oljenivå i dempere).

Veiledende pris på service: Informasjon skal innhentes så vi har et ca. beløp å gå ut ifra. Det er greit å vite sånn omtrent hvor mye det er rimelig å betale for f.eks. bytting av plugg, skifte topp-pakning, etc. på et verksted.

Tøymerker er til salgs hos Roy Fiddaman for kr 30,- pr. stk (+ porto).

Medlemsnytt glimrer ved sitt fravær, dette skal prioriteres. Det skal sendes ut kvartalsvis.

Det jobbes med å få til en komplett liste over Cavalcader i Sverige.

Tom har også kontaktet den japanske ambassaden, og det er skrevet brev til Suzuki Japan. Noen positiv tilbakemelding foreligger ennå ikke.

Hvis det finnes noen rundt i det ganske land som kunne tenke seg å bli distriktsrepresentanter bes de ta kontakt med Tom Aasland.

Alle medlemmer oppfordres til å skrive inn til medlemsnytt med tips, teknisk info, etc.

Medlemskontingent er fortsatt kr 150,- pr. år.

Årsregnskapet legges til årsmøtet. Overskuddet skal gå direkte inn på klubbens konto.

Vi oppfordrer alle til å bruke den gunstige forsikringsordningen vi har gjennom Scanbroker. I den sammenheng etterlyses det erfaring med skader og forsikringsutbetaling.

Det gamle styret var representert med 5 av 7 stk.

Det nye består av:

Formann	Tom Aasland
Viseformann/kasserer	Roy Fiddaman
Sekretær	Per Tore Brunæs
Styremedlem	Finn Gjerde
Styremedlem	Jon Avdal

De som er med i medlemsnytt:

Bjørn Hasselby  
Tom Aasland  
Roy Fiddaman  
Geir Sørum

Det ble også nedsatt en treffkomité:

Roy Fiddaman  
Per Tore Brunæs  
Per Arne Karlsen  
Tor Arne Larsen  
Finn Gjerde  
Jon Avdal

Forøvrig ble det valgt:

Medlemsregister Roy Fiddaman  
Geir Sørum

Rekvisita Tom Aasland

Teknisk rådgivning Jan Petter Hatlen

Det var et vellykket årsmøte og takk til Helle og Guri som lagde meget gode vafler.

## Årsregskap (31/8-91)

Kontingenter	kr	6.300,-
Salg av merker	kr	60,-
Sum inntekter	kr	<u>6.360,-</u>

Porto	kr	921,60
Merker	kr	1451,00
Bilde/foto	kr	220,00
Treff/møte	kr	589,50
Girogebyr	kr	27,00

Sum utgifter kr 3.209,10

BEHOLDNING kr 3.150,90

Beholdning		
Kasse	kr	182,60
Postgiro	kr	467,40
Lån til "SHOP"	kr	2.500,00
Sum	kr	<u>3.150,90</u>

**Distriktsrepresentanter**

Det nye består av:

Foran	Kontingent
Vedlikeholdsmann	2-årig avtale
Sekretær	2-årig avtale
Styremedlem	2-årig avtale
Styremedlem	2-årig avtale

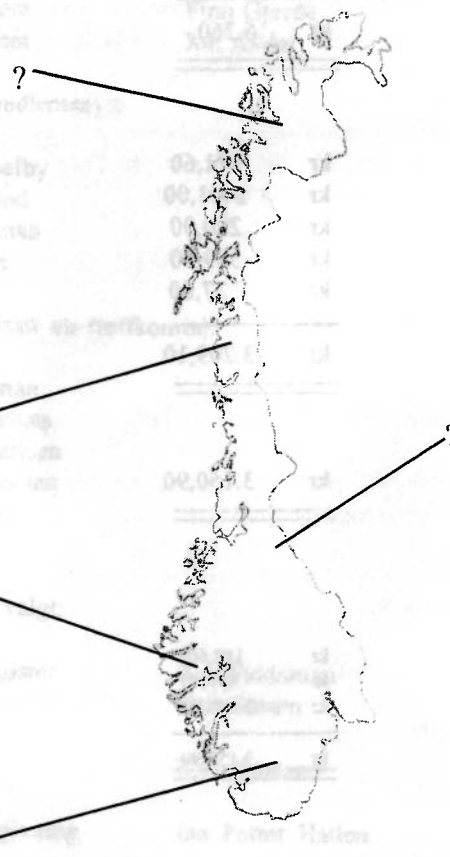

Lynn Hjeltnes	Parti
Tom	Medlem
Roy	Medlem
Grete	Medlem

Per	Medlem
Per	Medlem
Tor	Medlem
Jon	Medlem

Rekved	Medlem
Tekna	Medlem

Ta kontakt med enten Tom eller Roy hvis du kunne tenke deg å bli distriktsrepresentant (ikke ta disse strekene bokstavelig).

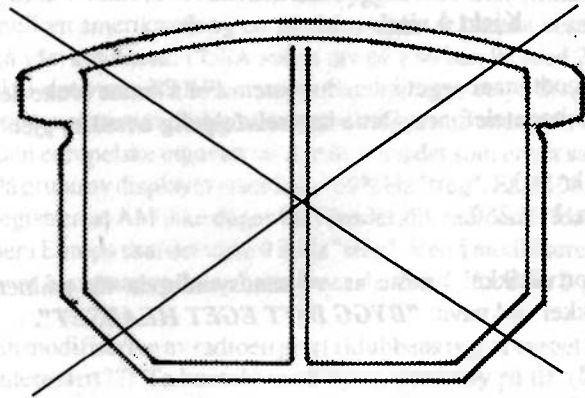

GV 1400 1985 -  
Ikke i norge

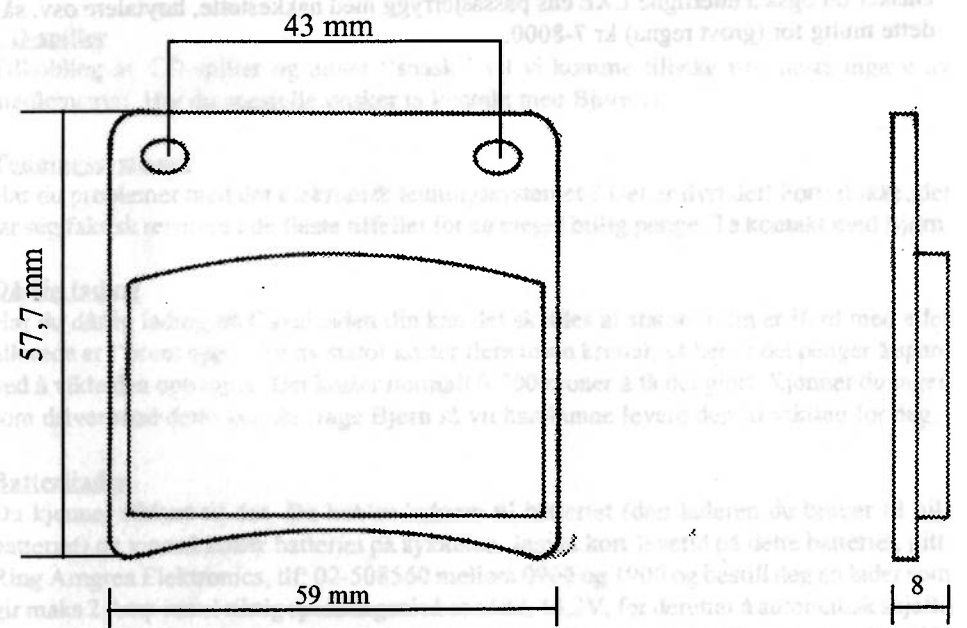

Foran: 620 HF til GL 1400 1987 -

### Kjekt å vite!

Stereoanlegget vårt har et meget godt innebygget intercomsystem. For å kunne bruke dette må du ha et tilkoblingssett og to hodetelefoner. Dette kan selvfølgelig bestilles gjennom shoppen:

39800-24820 tilkoblingssett ca. kr 500,-.

J&M Headset HS-3119. 2 stk. ca. kr 2.250,-.

Synes du dette blir for dyrt? Fortvil ikke! I neste nr. vil sannsynligvis vår eminente radioekspert Bjørn H. ha en artikkel ved navn: **"BYGG DITT EGET HEADSET"**.

### **BLIR DU VÅT PÅ BEINA ???**

De av dere som kjører den noe reduserte utgaven (prototypen), dvs. Cavalcade LX 85, har nå mulighet til å montere på kåpebredere (nedre kåpedeler), stor motorbøyle med lykter + nytt plastdeksel med alle nødvendige hendler og wire for justering av luftklaffer, til den nette sum av ca. kr 7.500 inkl. mva. Dette er komplett sett. Prisen er max. og det er sannsynligvis rom for rabatt avhengig av størrelse på innkjøps-samleordre. Kontakt shoppen.

Ønsker du også å etterligne LXE'ens passasjerrygg med nakkestøtte, høytalere osv. så er dette mulig for (grovt regna) kr 7-8000.

### Radio

Nå har vi klart det!! Radioen kan bygges om fra amerikansk utgave til europeisk. Forskjellen mellom amerikansk og europeisk system er ganske vesentlig for mottakermulighetene her på vårt kontinent. I USA søkes det på FM-båndet med 200 KHz "steg", mens her i Europa skal det være 25 KHz "steg". Her hjemme betyr det at med USA-modellen vil enkelte stasjoner mottas dårlig samt at du mister stasjonen relativt raskt når du fjerner deg fra den. Den europeiske utgaven tar derimot inn det som er her samt holder maksimalt på stasjonen. På grunn av displayet vises kun 100 KHz "steg". Eks: 100, 0-100, 1-100, 2 osv. Du har sikkert registrert at AM ikke duger her i landet slik radioen er idag. I USA er det 10 KHz "steg" mens her i Europa skal det være 9 KHz "steg". Ved å modifisere radioen vil du bli meget overrasket over hvor mange "rene" stasjoner du få inn, for ikke å glemme FM.

En modifisering av radioen gjort i klubbens regi er meget billig og anbefales på det varmeste. Interessert??? Ta kontakt med Bjørn Hasselby på tlf: (02) 16 62 65 etter kl. 21.00.

### Testbenk

I løpet av kort tid vil Bjørn lage en "testbenk" til vårt utmerkede stereo-anlegg slik at reparasjon av disse vil bli betydelig lettere. Har du feil med anlegget ditt og ønsker dette reparert for en billig penge skal du bare ringe Hasselby på tlf: (02) 166265 etter kl 21.00. (Alle reparasjoner foregår i klubbens regi.)

### CD-spiller

Tilkobling av CD-spiller og annet "snask" vil vi komme tilbake til i neste utgave av medlemsnytt. Har du spesielle ønsker ta kontakt med Bjørn H.

### Tenningsystemet

Har du problemer med det elektronisk tenningsystemet? Det er dyrt det! Fortvil ikke, det lar seg faktisk reparere i de fleste tilfeller for en meget billig penge. Ta kontakt med Bjørn.

### Dårlig lading

Har du dårlig lading på Cavalcaden din kan det skyldes at statoren din er iferd med eller allerede er "brent opp". En ny stator koster flere tusen kroner, så her er det penger å spare ved å vikle den opp igjen. Det koster normalt 6-700 kroner å få det gjort. Kjenner du ingen som driver med dette kan du ringe Bjørn så vil han kunne levere den til vikling for deg.

### Batterilader

Du kjenner sikkert til det. Du kobler laderen til batteriet (den laderen du bruker til bil-batteriet) og vips så koker batteriet på sykkelen. Jamen kort levetid på dette batteriet, gitt. Ring Arngren Elektronics, tlf: 02-508560 mellom 0900 og 1900 og bestill deg en lader som gir maks 2 Amp inntil riktig spenningsnivå er nådd, 14,2V, for deretter å automatisk skjulte seg ned til 100 ma ladestrøm. Ingen koking lenger samt at batteriet får en lenger levetid. 12V BATTERILADER - Best. nr. 111065. Pris kr 299,50. (Du kan også ringe Tom vedr. andre typer ladere til MC.)

# Cavalcade SHOP

Pos.	Del nr.	Beskrivelse	Ant.	Pris:stk/par
1	1133	Forsterkede fjærer	2 par	675,-
2	70316	Boksholder for styre	2 stk.	315,-
3	400532	Krom sig. lighter	1 stk.	160,-
4	63410-24A01	Skvettlapp (bak)	2 stk.	420,-
5	25600-24A50	Girspak, hel/tå	1 stk.	490,-
6	40124	Passasjer armstøtter	2 par	950,-
7	99000-99031-10V	Radiator deksel	1 stk.	904,-
8	0701-27	4 bar Markland lys (grill)	5 par	38,-
9	400650+	Disk deksel- Berts	4 par	475,-
10	53440-24A00	Bøyle til forskjerm	2 stk.	895,-
11	90027	Plate til hengerfeste	3 stk.	245,-
12	400837	Hengerfeste- Berts	2 stk.	555,-
13	36500-24830	Tail marker lamp set	1 stk.	550,-
14	17520-24A06	Chain assy. til vannpumper	3 stk.	90,-
15	98069-57916	NGK Plugger	28 stk.	25,-
16	15410-24A00	Bensinfilter	6 stk.	80,-
17	13780-24A00	Luftfilter	7 stk.	255,-
18	16510-05A00	Oljefilter 85-86	5 stk.	80,-
19		" 87-89	3 stk.	80,-
20	13110-24A00	Innsug framme HS/ bak VS	2 stk.	252,50
21	13120-24A00	Innsug framme VS/ bak HS	1 stk.	252,50
22	09280-40003	O-Ring for innsug	7 stk.	15,-
23	11482-05A01	Pakning clutchhus	4 stk.	75,-
24	11483-24A00	Pakning statorhus	5 stk.	50,-
25	11489-05A00	Pakning bunnpanne	5 stk.	25,-
26	14181-12010	Pakning eksos	2 stk.	14,50
27	070166	Forskjerm forlengelse krom	4 stk.	350,-
28	080036	Bagasjebøyle stor Markland	1stk.	765,-
29	040049	Ryggstøtte svart Markland	1 stk.	1.830,-
30	090022	Hengerfeste Markland	1 stk.	1.315,-
31	010005	Highway boards <small>fothvlebrett for motorbøyer</small>	1 par	670,-
32	010007	Highway boards klemmer	1 par	265,-
33	070086	Highway boards krom plater	1 par	215,-
34	041029	Sykkeltrekk rødt	1 stk.	790,-
35		Mustang setetrekk grått og blått	2 sett	1000,-
36		Bagasjebøyle liten Suzuki	1 stk.	820,-
37		Speil høyre LX	1 stk.	350,-
38		Speil venstre LX	1 stk.	350,-

# Cavalcade SHOP

Pos.	Del nr.	Beskrivelse	Ant.	Pris:stk/par
39		Deksel ramme/tank HS trekant sort plast	1 stk	80,-
40		Deksel ramme/tank VS trekant sort plast	1 stk	80,-
41		Seal frame head gummi for tank/styre	1 stk.	50,-
42	36500-24862	Markland lamp wire harness	1 stk.	100,-
43		Komplett luftfilterhus	1 stk.	995,-
44	43510-24A00	Feste til fothviler framme	1 stk.	100,-
45	95443-24A00	Hengsel til hanskeromlokk	1 stk.	100,-
46		Markeringslys for gaffel	1 sett	1.440,-
47	09263-15003	Trøstelager for clutch	3 stk.	
48	58970-24A00	Wire	1 stk.	
49	09241-25004	Plugg secondary gear case	1 stk.	25,-
50	09283-29005-000	Simring secondary gear case	1 stk.	45,-
51		Cavalcade merke toppboks (brukt)	2 stk.	
52	09283-46003	Simring kardang	1 stk.	
53	09289-70001	Simring kardang	1 stk.	
54	09283-30028	Simring kardang	1 stk.	
55	09263-20062	Lager kardang	1 stk.	
56	09263-35004	Lager kardang	1 stk.	
57	09262-28009	Lager kardang	1 stk.	
58	09265-17012	Lager svingarm bak	2 stk.	180,-
59	09262-70001	Lager kardang	1 stk.	
60	94638-24A00-2	Gummi rundt hood meter	1 stk.	50,-
61		T-skjorte M	1 stk.	90,-
62		Golden Spectro olje	3 ltr.	110,- ltr.
63		Spectro 4 olje	2 ltr.	72,- ltr.
64		Cavalcade veske til bagasjebøyle	1 stk.	1.100,-
65	512 LF	Bremseklosser bak	par	100,-
66	577 HF	Bremseklosser foran	par	155,-
67	577 LF	Bremseklosser bak	par	155,-
68	620 HF	Bremseklosser foran	par	165,-

### +++ Masse brukte deler- ring og spør

Det er maks priser, inkl. mva., toll osv. Det som kommer i tillegg er porto/oppkrav. Det er i de fleste tillfellene rom for rabatt, avhengig av størrelse på innkjøpsbestilling fra leverandør. Ovenstående deler er lagervare pr. 30.09.91.



Hvis du er i tvil vedr. bremseklosser er dette noe for deg. Mål dine gamle klosser før du bestiller, så skal muligheten for misforståelse være borte

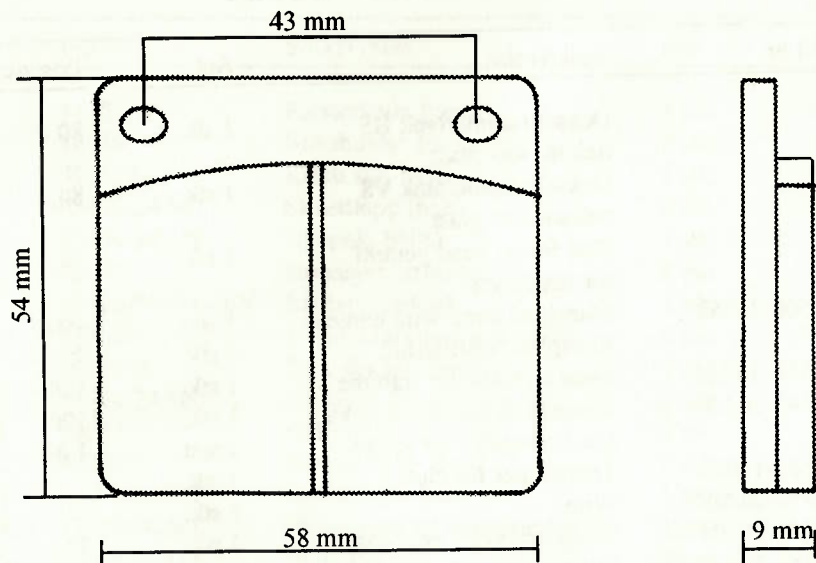

Bakhjul: 512 LF til GV 1400 1985-

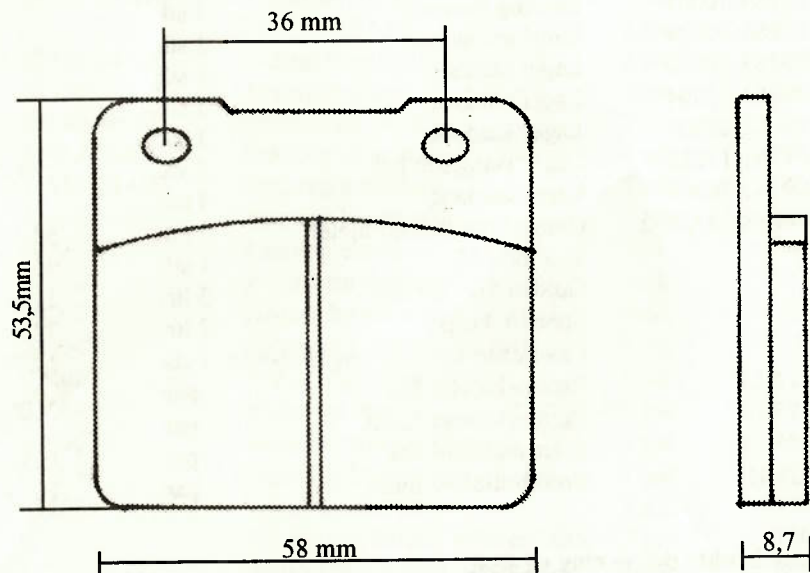

Foran: 577 HF til GV 1400 LXE 1987-  
Bak: 577 LF til GV 1400 LXE 1987-  
Bak: 577 LF til GV 1400 1987-

## TREFF

### CAVALCADE-TREFF 31.05-02.06 1991

Fagernes Camping var møtested for SCCN's første treff. Kjølig vær med spredte snøbyger i fjellet til tross, 14 sykler + 2 sidevogner, 1 tilhenger, 2 hunder, 4 damer og et barn var innom i løpet av helga. Søndagens defileringsstur til Leirin flyplass var en artig opplevelse. Spesielt for en "førstereisgutt"! Overnattingen skjedde i hytter og utifra praten rundt bordet å dømme er det nok mange som har nytte av å diskutere felles problemer knyttet til stell og vedlikehold av våre vidundere. Som medlem av neste års treffkomite vil jeg gjerne ha forslag til tid og sted for neste arrangement!!!!

Per Tore Brunæs  
3640 Skollenborg  
Tlf 03 766183(p) 03 895540(a)

### Internasjonalt treff 1992 !!

Jeg tok opp spørsmålet om et internasjonalt treff på årsmøtet med tanke på et treff for Cavalcadeiere (d.v.s norske, svenske og belgiske eiere), og hvis man tenker på avstanden til de land Cavalcade er solgt i, er Danmark mer eller mindre midtplassert når det gjelder et treff, eller hva? Og når? Det kommer til å passe for noen i fellesferien, på vei til eller fra en utenlandstur, treff eller noe annet, og for andre passer det ikke. Tro det eller ei, men vi i Oslo vet at det finnes MC-folk som bor utenfor hovedstaden - så ring eller skriv din mening vedr. tidspunkt for et sådant treff.

En av grunnene til at dette går videre er at vi har fått en fullstendig liste over svenske Cavalcade-eiere som vi kan formidle dette videre til (litt dumt med et internasjonalt treff i Danmark med bare nordmenn). Tom jobber med å skaffe en liste over belgiske eiere.

Roy

### Tekniske tips

#### Problem: starter slår ikke inn ? cruise kontroll virker ikke ?

Under clutch og bremse håndtakene sitter en liten bryter. Problemet kan skyldes dårlig kontakt der. Skru ut bryter. OBS! dette er smågreier og de sitter løst. Rengjør kontaktflaten og fil lengre justeringshull, ref. tegning. Monter sammen igjen og juster dette til alt virker.

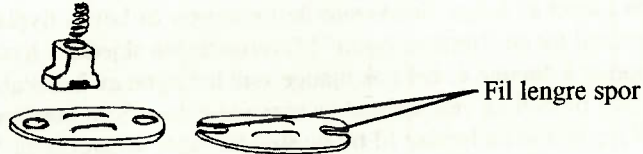

#### Problem: Rar "skranglelyd" fra motors høyre side.

Lytt med stetoskop evt. skrutrekker, muligens er vannpumpekjedet ditt slitt. Dette kan ikke justeres, men det er enkelt og rimelig å bytte.  
Fra shop: kjede og pakning kr 165.

#### Problem : Førgaffelen "bunner" og sykkelen er lav foran.

Har du bytta olje?? Dette er en enkel jobb du kan utføre selv, men verkstedhåndboka kan være kjekk å ha. Suzuki anbefaler å bruke 15 olje. Olje etterfylles på nivå, ikke mengde. Skal du bytte olje kan det også lønne seg å skifte ut de originale fjærene med en sterkere type. Flere av medlemmene har gjort dette, og vi har kun positive tilbakemeldinger.  
Fjærer fra shoppen: kr 675.

#### Problem : Autolevel virker ikke? Kompressor slår ikke inn.

Føleren som sitter mellom ramme og bakgaffel på høyre side kan være istykker, dette kan dog repareres rimelig. Kontakt Bjørn H. Om ikke kompressor slår inn, prøv å bytte et av de to releene i bakkant av kompressoren. Føleren på bakramma sitter utsatt til for smuss og annen skitt, det kan derfor være lurt å ta denne ut i vinter, rengjør og smør den og tre f.eks. en avklipt sykkelsslange over. En egnet belg kan du evt. bestille fra shoppen..

### **Lesernes egen side**

Med lengsel å smerte venter vi på innlegg ???

### Test/Utprøving

Jeg (Roy) har kjørt med et sett Yokahama dekk med OK resultat. Fordekket, syns jeg, hadde lite mønster. Bakdekket var noe annet, rikelig med mønster, god balanse mellom sliteegenskap/veigrep + Kevlar forsterkning, noe som gjør at dekket tåler store belastninger. Dekkmønster foran (nytt dekk) 4,5 mm. Etter 3600 km ca. 3,9 mm  
Dekkmønster bak (nytt dekk) 8,5 mm. Etter 3600 km ca. 5,8 mm  
God valuta for pengene.

Tom har kjørt 1,5 sesong på Avon Roadranger. Bakdekket er veldig slitesterkt, men altfor hardt, så hardt at det går på sikkerheten løs. Anbefales ikke. Derimot vil Tom anbefale Avon Roadrunner som er et av de beste han selv har prøvd.



## Kjøp-Salg

Kopi av: Servicemanual + Delekatalog + Radiomanual = kr 300,- + porto.

### Selges:

87 mod. LXE 78000 km. Strøken. DH-8890.

Prisant. 110.000. Kontakt Jan Terje Wold, tlf.: 076-24408.

### Tøymerker:

Flotte klubbmerker i tøy (lik logo på forsida av dette bladet) fåes kjøpt hos Roy. Betal på forskudd så slipper du oppkravsgebyr. Prisen er kr 30,- + porto kr 5,50 (samme porto for enten ett eller flere merker).

De av dere som har et eller annet å selge, noe dere ønsker å kjøpe, brukt eller nytt?  
Bruk denne sida! Selvsagt er det Cavalcade-releterte ting det er snakk om.

Alle innlegg sendes: SCCN, Alex Olssons vei 6, 1454 HELLVIK.

## Klubb-Shop

Skal du bestille deler, må bestillingen være Tom i hende innen 15/12 hvis du vil være med på denne samle-ordren.

### Sverige.

Roy har vært i kontakt med Bo Alvmark i Sverige med (meget) positivt resultat. Bo har sendt oss en så og si fullstendig liste av Cavalcade-eiere i Sverige. Det som mangler er privat-importen. Stor takk til Bo.

Bo kan tenke seg å starte SCCS (Suzuki Cavalcade Club Sweden) i nært samarbeid med oss, flere detaljer kommer senere.

Alle dere i Sverige som er interesert kan kontakte: Bo Alvemark  
Bjørkled 21  
780 10 GUSTAFS



### Forsikring.

Vi har vært i kontakt med Scanbroker, og etter uttalelsen fra dem er det ikke spådd noen vesentlige forhøyelser i premiene for 1992 (det er mye penger å spare ved en klubbforsikring, så sjekk prisene og ikke minst egenandelen før du bestemmer deg - minste egenandel for 1992 hos Scanbroker er forhøyet fra kr 2.000,- til kr 3.000,-). Bestillingsskjema følger med. Hvis du har noen spørsmål ringer du til Roy.

Jeg er også interessert i å høre fra dere som har fått enten god eller dårlig behandling av Scanbroker (eller annet selskap).

Hvis noen av dere skal ut i det store utland må dere selv ringe og bestille "grønt kort" fra Scanbroker. Ring 02-41 68 85 og spør etter Marianne Bøye.

Vi har idag ca. 45% av medlemmene forsikret hos Scanbroker.

Dersom dere oppdager feil i medlemslisten, gi meg beskjed slik at dette blir rettet opp. Gi også beskjed dersom du vil ha telefonnummeret til jobben din oppført på listen.

Jeg trenger også rammenummeret på sykkelen for å få fullstendig oversikt over produksjonsdato, koding o.s.v.

### Vedteker

§1;

Suzuki Cavalcade Club Norway ble stiftet 27/10-90, med det formål å samle Cavalcade kjørere i Norge, og fremme deres interesser, samt forsøke å samle eiere internasjonalt i en internasjonal klubb.

§2;

Alle som er interessert i Suzuki Cavalcade kan bli fullverdig medlem.

§3;

Det skal avholdes årsmøte hvert år, og innen 15 september. Det velges så mange styremedlemmer som styret finner passende. Disse skal stå for den daglige drift av klubben. Styret skal tilrettelegge valget for årsmøtet.

§4;

Det kan bare foretas vedtektsendring på årsmøter. For å foreta vedtektsendring må minst 2/3 av de fremmøtte medlemmene være enige.

§5;

Klubben skal arbeide aktivt for en bedre trafikkbevissthet blant medlemmene.

§6;

Medlemskontingenten blir fastsatt av årsmøtet hvert år, og innbetales pr. kalenderår. Innbetalt kontingent kan ikke kreves tilbakebetalt.

§7;

Kun medlemmer med gyldig medlemskap i Suzuki Cavalcade Club Norway har rett til å motta premier/utmærkelser gitt til Suzuki Cavalcade Club Norway.

§8;

Ved opphør av klubben går aktiva til Norsk Luftambulansse.

