

Cavalcade

" New's and View's " for og fra Cavalcade interesserte



Nr. 1-1996 6. Årgang

SCCN, Cappelens vei 22
1162 OSLO

STYRET

Leder	Bjørn Hasselby
Nestleder	Finn Gjerde
Sekretær	May Britt Sletten
Kasserer	Roy Fiddaman
Styremedlem	Henning Larsen
Styremedlem	Bernt Kristensen

MEDLEMSNYTT

Roy Fiddaman
Bjørn Hasselby
Bernt Kristensen

TREFFKOMITÈ:

Styret

REKVISITA:

Tom Aasland

TEKNISK RÅDGIVNING:

Bjørn Hasselby

MEDLEMSREGISTER:

Roy Fiddaman

VALGKOMITE:

Finn Gjerde, Thorbjørn Hagen

Bjørn Hasselby	61 32 54 67	Bjergeseter	2743 Harestua
Finn Gjerde	62 81 74 83	Øvre Skogveg 2	2200 Kongsvinger
May Britt Sletten	62 81 74 83	Øvre Skogveg 2	2200 Kongsvinger
Roy Fiddaman	22 74 15 20	Cappelensvei 22	1162 Oslo
Henning Larsen	63 99 76 43	Skogheim	2031 Nannestad
Bernt Kristensen	63 99 00 82	Skeismoen	2022 Gjerdrum
Tom Aasland	35 95 73 48	Hjuksebø	3670 Notodden
Thorbjørn Hagen	61 17 33 37	Bjørkestien 8	2800 Gjøvik

SCCN's postgiro: 0824 0189 691

Alle innlegg på innsenders ansvar

Alle innlegg som ikke kommer ferdig
på diskett sendes May Britt Sletten

Distriktsrepresentanter

Hans Petter Rødsand 9108

Tommy Karlsen
9161

John-Reidar
Blom Andersen
9181

Ta kontakt med enten Bjørn eller Roy hvis du kunne tenke deg å bli distriktsrepresentant.

ÅRSMØTE I SCCN 03.02.96 PÅ NEBBENES VEI KRO, EIDSVOLL

11 medlemmer var tilstede.
Ingen merknader til innkallingen og saksliste.
Bjørn Hasselby ble valgt til dirigent.
May Britt Sletten ble valgt til sekretær.

Regnskapet

Ble fremlagt og godkjent.
Det må føres egne regnskap for lotteri og deler og som igjen skal gå inn i hovedregnskapet.

Budsjett

Medlemskontingenten opprettholdes på kr. 150,-.
Årsmøtevedtaket fra 24.09.94, kontantbeholdning i klubben skal til enhver tid være på minimum kr. 2.500,-. Dette opprettholdes.

Innkomne forslag:

Sak 1 Årsmøtetidspunktet/flytting av årsmøtet

Årsmøtet avholdes innen utgangen av juni.
Pkt. 3 i vedtektene forandres.
Enstemmig.

Sak 2 samlinger/treff

Styret har ansvaret for samlinger/treff.
Enstemmig.

Valg

Valgkomiteens forslag ble enstemmig vedtatt.

STYRET: Leder Bjørn Hasselby
N.leder Finn Gjerde
Kasserer Roy Fiddaman
Sekretær May Britt Sletten
Styremedlem Henning Larsen
« « Bernt Kristensen

REFERATSAKER

Forsikringsavtalen

Avtalen går ut, - men opprettholdes for eksisterende medlemmer.
Nye medlemmer må i tilfelle inn på vanlig avtale.

Delelister

Må justeres og dette blir gjort av styret.

Treffsesongen

Ble diskutert kom fram til følgende foreløpig:

- Arvika
- Danmarkstreff
- Vennekapstreff med Venture
- Alternativt Trollrally

Sekretær

Service - skade ?

Cavalcade-klubben har lenge søkt etter et seriøst verksted hvor vi kan få utført god og seriøs service på Cavalcade 'n. Vi mener bestemt at vi nå har funnet et godt verksted.

Cavalcade-klubben vil bidra med all tilgjengelig dokumentasjon samt råd og veiledning som DragBike måtte ha behov for. Klubben vil også ha et nært samarbeid med DragBike når det gjelder anskaffelse av deler etc.

DragBike ved Jan Egil Kongsrud har 15 år som mekaniker på dragstere i ryggen samt et godt rykte i dragster og MC-miljøet.

Undertegnende anbefaler DragBike på det varmeste innen alt fra oljeskift til heloverhalinger.

Bjørn Hasselby



DragBike Engineering
Strømsveien 153
2010 Strømmen
Tlf / Fax: 63 80 16 79
mellom kl. 18 og 21.

Årsregnskap 1995 for SCCN

Postgiro:	Inn	Ut
Beholdning 1/1-95	2917,72	
Inntekter:		
Medlemskontingent	9350,00	
Salg av T-skjorter/merker etc.	10208,50	
Salg av deler (inkl. porto kr 1003)	13156,00	
Leie av verktøy (inkl. port kr 46)	71,00	
Renter 1995	94,65	
Utgifter:		
Deler/»T»/merker/etc.		24164,62
Rundskriv		1000,00
Tlf.		109,00
Medlemskontingent		331,00
Kontantuttak		4000,00
Gebyr		132,50
Beholdning 31/12-95		6060,75
	35797,87	35797,87
Kasse:		
Beholdning 1/1-95	2977,20	
Kontant 2/6-95	1000,00	
Kontant 21/8-95	2500,00	
Kontant 2/12-95	500,00	
Overskudd treff: (Sverige)	275,00	
Overskudd treff: (Danmark)	1633,00	
Porto		1376,00
Salg av T-skjorter/merker etc.	226,00	
Utgifter til styremøte		500,00
Deler		1321,00
Kontigent	150,00	
Deler/»T»/merker/etc.		2518,00
Tlf.:		1141,00
Rekvisita		75,50
Beholdning 31/12-95: Kontant		2329,70
Beholdning 31/12-95: Frimerker		52,50
	9261,20	9261,20

Klubben har som de fleste hvet et lite delelager liggende hos Henning Larsen. Trenger du noe av det som er nevnt under ringer du Henning så sender han det i oppkrav. Tlf: 63 99 76 43 etter kl. 18.00.

Bremseklosser - P51 Front 86-	255
Bremseklosser - P32 Bak 86-	240
Bremseklosser - P93 Front/Bak 85	260
Bremseklosser 512LF Bak 85-	240
Bremseklosser 577HF Front 87-	215
Bremseklosser 620HF Front 87-	240
Filter Bensin alle mod.	170
Filter Olje 85-86	85
Filter Olje 87-	90
Filter Luft alle mod.	375
Tennplugger PJR7A alle mod.	50
Stator	1400
Pakning Kardang	35
Styrelager Øvre/Nedre + simring	350
Simring gaffel	120
Segering gaffel	42
Skive gaffel	42
Simring - støv gaffel	126
Plugg driven 2 trinn ny	67
Simring 2 trinn ny bakre	145
Simring motor / 2 trinn gir	110
Pakning 2 trinn kasse	56
Lager svingarm	290
Bryter klutsj / forbremis	200
Klubb merker SCCN	30
Caps m/dekor	75
Caps u/dekor	70
College-genser XL Sort med gul logo	110
College-genser XXL _____	110
T-skjorter 4-6 år _____	80
T-skjorte 8-10 år _____	80
T-skjorte 10-12 år _____	80
T-skjorte L	80

ARVIKA-96

Så har det gått ytterligere ett år sedan förra Arvikaträffen, som jag tycker blev en lyckad tillställning. Vi blir allt fler och fler som möter upp på denna försommarträff, och jag hoppas att trenden håller i sig äve i år.

Som dom flesta vet vid det här laget, är träffen första helgen i Juni den 31/5 -2/6. Detta är det definitiva träffdatumet.

Som vanligt är träffen förlagd till Ingestrands Camping som ligger ett par km. utanför Arvika. Ni som inte vill tälta kan ringa till campingen på telefon 0570-14840 och boka en stuga. Förra året efterlystes det redan i klubb-tidningen någon form av aktivitetsprogram så här är det:

Fredag		Incheckning på Ingestrands Camping. Installering i tält och stuga.
Lördag	Kl 12.30	Gemensam avfärd till Frikstads GoCartbana ca: 50 km. Andra deltävlingen mellan SCCS och SCCN.
	Kl 19.00	Samling under trädet för det årliga lotteriet. Kanon priser.
	Kl 20.00	Gemensam fest på campingens pizzeria.
Söndag		Fri aktivitet. Beök gärna Arvika Fordonsmuseum.

Kör nu lungt och försiktigt så ses vi i Arvika. Hoppas få se några nya ansikten i år.

Kenneth Norlin.

Brent stator ??

Cavalcade-klubben har liggende en ferdig viklet stator hos Dynamospesialisten. Denne får du kjøpt for kr. 1230,- pluss frakt og oppkrav. Du må være medlem av klubben for å kunne benytte deg av denne. Du må sende din brente stator til Dynamospesialisten før du får tilsendt den ferdig viklede statoren. Den du sender må embaleres godt samt være "tørr". Ring før du sender statoren.

REPARASJONER OG VIKLING UTFØRES RASKT OG RIMELIG

- Dynamoer
- Starterer
- DC-motorer
- CDI
- Tennspoler
- Statorer
- Ankere
- Rotorer

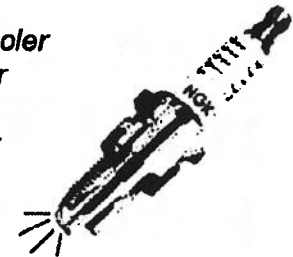

DYNAMOSPESIALISTEN

Ole Struksnes

Ole O. Liansvei 37, 2800 Gjøvik

Tlf. 61 17 32 67 P.søk. 96 63 51 51

MC-deler og utstyr til fornuftige priser!

Importør for bl. a.:

PREXPOR støvler-
DATATOOL alarmer-
FALCO støvler -
MOTOREX oljeprodukter-
ROBY ROSE kjøreutstyr-
BIKE WEAR kjøreutstyr-

**Be om våre post-
ordre kataloger !**



MC-Artikler A.S

Waldemar Thranesgt. 86 - Oslo

Tlf. 22 38 34 20

R e p r i s e !

Problemer med wobbling ?

En del av Cavalcadene begynner å oppføre seg rimelig ekkelt i de forskjelligste hastigheter. Noen begynner allerede ved 70 - 80 km og andre ikke før ved 160 - 170 km.

Dette kan rettes på ved å utføre noen av de oppsatte servicepunkter som står omhandlet i servicemanualen. Det ene punktet går ut på å ettertrekke styrelager. Dette er et punkt som kanskje kan være lurt å kontrollere ved et verksted. Velger du å gjøre dette selv må du huske på at når du trekker til toppmutteren på styrekrona trekker du faktisk til lagerene mer enn det som sundt er p.g.a. at du trekker ned slarken i gjengene på strammemutteren til lageret. Når du har strammet lageret i styrekrona og er klar til å trekke til toppmutteren må du faktisk slakke mutteren til lageret ca. en kvart tørn. Denne kvarte tørnen blir strammet inn igjen av det store momentet på toppmutteren.

En annen ting som må gjøres er å ettertrekke bakramma. Her må det strammes like mye på begge sider for å ikke forskyve ramma sidelengs slik at du får en sykkel som ikke går rett. Det du gjør er å sette sykkelen opp på hovedstøtta, tar av sidedeksler begge sider slik at du kommer til innfestinga av ramma. Løsne låsemutterene (2) og trekk etter unbrakobolten (1) med 0,35 - 0,45 kg. Trekk så etter låsemutter med 10 - 13 kg. Noe som nå er veldig viktig er at du måler avstanden (3) med bladsøker på begge sider. Avstanden her må være lik på begge sider. Er dem ikke det er det bare å begynne å justere til dem er like.

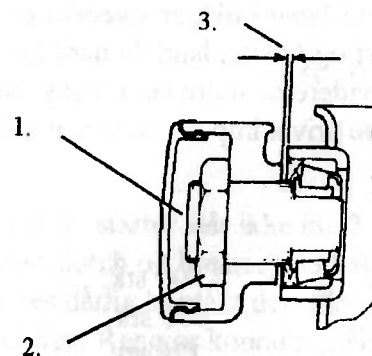

Noe som også kan lønne seg å gjøre er å stramme autolevel-sensoren litt. Juster mutteren som sitter nederst på sensoren 4 hakk mot venstre. Husk låsingen av denne. Ved å justere denne heiser du "rompa" ubetydelig samtidig som du får en litt stivere sykkel. Det kan også være lønnsomt å skifte gaffelfjærene da disse begynner å bli rimelig slappe etter noen år. Nye progressive fjærer får du av Tom for en rimelig penge. Ca. 600-700 kr. Lykke til.

Bjørn Hasselby

Reprise!

Kanskje et ferietips?

Er du lik veldig mange andre som skifter olje og diverse filtere samt holder sykkelen ren, legger ut på langtur år etter år og fryder deg over at alt stort sett går bra? Eller er du en av dem som sto langs autobanen med et meget defekt hjullager? benytt vinteren til litt kjærlig omsorg og finn spanderbuksa og riv i noen nye lagere, spesielt hvis kjærligheta har høy km-stand og du aldri har skiftet lagere. Framhjulet trenger 2 stk. SKF 6302 RS og bakhjulet 1 stk. SKF 6304 RS samt 1 stk. nålelager av typen SKF HK 3020 eller tilsvarende i annet fabrikkat. Er du lur så skifter du også simringen som har betegnelsen NOK AE1671P.

Sande-pris HK 3020: 252,-
Maskinforr.: 42,-

Hvor mange Cavalcader er blitt produsert ?

I hvilket land ?

Tom (med en direkte henvendelse til Suzuki Japan) fikk en oversikt over hvor mange Cavalcade'r har blitt produsert og hvilket land de har blitt eksporterte til. En del har blitt eksportert videre til andre land, f.eks. Norge har importert fra Canada, pluss det fins noe privat import, så vi kan ikke være 100% sikkert.

1. Ca. 8,500 Cavalcade'r produsert		
2. Hovedmarked og antall:	U.S.A.	7,500 stk.
	Canada	700 stk.'
	Belgia	120 stk.
	Norge	77 stk.
	Sverige	67 stk.
	Finland	10 stk.
	Nederland	10 stk.

3. Siste produksjons dato var mai 1990

4. Ingen planer for videre produksjon

XVZ/VENTURE-CAVALCADE TREFF 9 - 11 AUGUST



Sted: Hove Fjellgard, Ål i Hallingdal i Buskerud

Prog: Fellestreff for XVZ/Venture og Cacalcade. Øvrig progr.: kontakt arrangør. Hyttebestilling direkte til Hove Fjellgar: tlf./fax 32081046.

Arr: Venture Club Norge, v/Kåre Strand tlf.p. 73940036, tlf. j. 73919120 eller Bjørn Hasselby, tlf. p. 22166265.

Reprise!

Tekniske tips

Problem: starter slår ikke inn ?

Under clutch og bremse håndtakene sitter en liten bryter. Problemet kan skyldes dårlig kontakt der. Skru ut bryter. OBS! dette er smågreier og de sitter løst. Rengjør kontaktflaten og fil lengre justeringshull, ref. tegning. Monter sammen igjen og juster dette til alt virker.

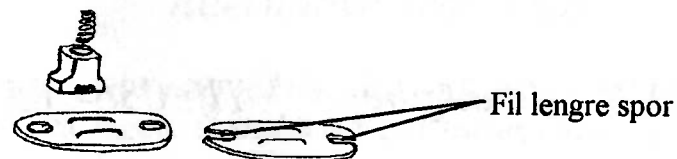

Suzuki Cavalcade Club Sweden

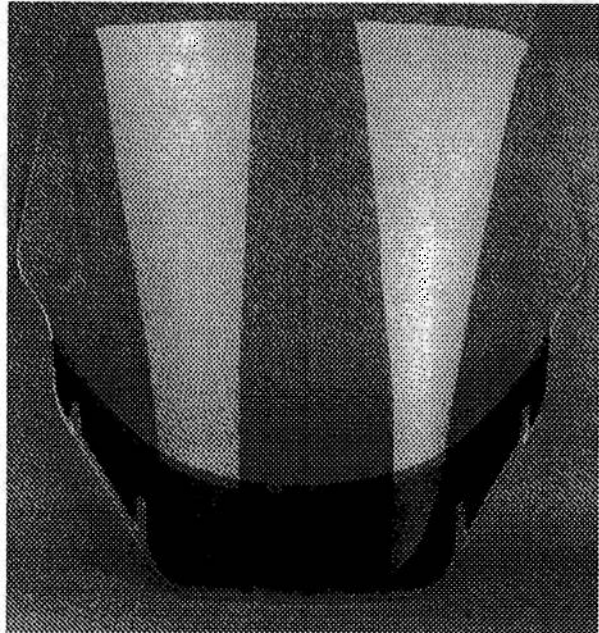

Ers. Rutor till Cavalcade, lev. början Maj.

*Cavalcade klubbens medl. pris är 1250,- skr.
inkl. frakt.*

CI's MC AB Jönköping Tlf: 036-70570

Mjøs-Rally

Årets Mjøs-Rally for Cavalcade-klubben går av stabelen Søndag 19 Mai. Vi møtes som vanlig ved gamle Nebbenes på Eidsvoll. Avgang kl. 11,00. Kaffepause hos Randi og Kai Tangen på Fåberg. PS. Ta med grillmat hvis pent vær !!!!!!!!!!!!!

Arvika-treffet

Arvika-treffet er i år lagt til helgen 31/5 - 2/6-96. Det blir i år som ifjor også denne gang gokart kjøring. Se forøverig egen "melding" om dette lenger frem i rundskrivet.

Danmark / Tysklands-treffet

I år blir Danmarkstreffet utvidet litt når det gjelder kjørelengde. Vi reiser en tur nedover i Tyskland og overnatter der. Avreisen blir Torsdag kveld den 20/6 med ColorLine fra Oslo til Fredrikshavn. Beregnet hjemkomst Mandag 24/6. Alt er selvfølgelig avhengig av været. Ønsker du å være med må du ta kontakt med Roy Fiddaman.

XVZ/Venture - Cavalcade - treffet

Vennskapstreffet med Venture-klubben blir i år holdt på Hove Fjellgård i tiden 9/8 - 11/8. Når det gjelder bestilling av hytter - se egen "annonse" i rundskrivet.

Alternative Troll-rally

Det alternative Troll-rally ved Vangsmjøsa (Fagernes) blir i år arangert helgen 23 - 25 August. Ta med masse godt humør, bikkjer og unger. La oss håpe på bedre vær i år.

Castrol RS Superbike



Fullsyntetisk motorolje spesielt utviklet for MC. For firetakts, høytlytende motorer.

Spesielt velegnet til varierende kjøring, så som turkjøring og hardkjøring på bane. SAE 5w/40 API SG, CCMC G5

Spør etter den hos din MC-forhandler!

- * Drivstoffbesparende
- * Lett og smidig gearskift
- * Rask smøring i startøyeblikket
- * Gir høyt oljetrykk
- * Suveren høytemperatur-stabilitet
- * Maksimale ytelsesutbytte
- * Til helårsbruk
- * Ypperlige kaldstartegenskaper



R e p r i s e !

CD spiller

Det er stilt spørsmål vedrørende tilkobling av CD spiller til radioen på sykkelen. Det er fullt mulig på en meget enkel måte. Kjøp deg en CD-adapter FM-1. Denne tilkobles foruten CD spilleren også radioantennen. CD signalet omdannes til et FM signal og tas da inn som en radiostasjon på FM båndet. En Pioneer CD-adapter FM-1 koster ca. 800,- kr og kan bestilles hos din lokale radioforhandler.

CD spiller kan også tilkobles direkte til radioen men det krever en del ombygging av denne, noe som ikke anbefales. Vil koste deg mer i arbeid og deler enn å kjøpe en adapter.

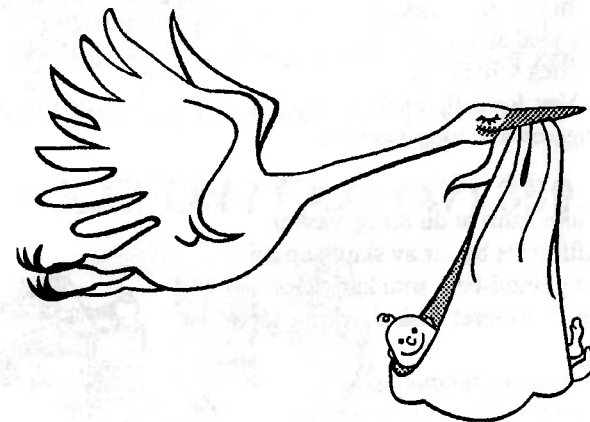

*Så har Tom Aasland klart det igjen!
Suzuki Cavalcade Club gratulerer de stolte foreldre med tilveksten.*

*Jente (igjen) født 10/3-96 med følgende data:
3428 gr. - 50 cm.*

Reprise!

Svak kompressor ?

En del av våre eminente Cavalcader lider av å ha en "slapp" kompressor som bruker utrolig lang tid for å pumpe opp demperene bak når sykkelens lastes opp, eller for den saks skyld ikke klarer noe i det hele tatt. Den bare går og går uten at noe skjer. Mest sannsynlig ligger feilen i ventilsystemet i selve kompressoren. Kompressoren har to ventiler i topplokket som ikke stenger ordentlig p.g.a. mye "møkk" i disse. Disse ventilene består av en stålmembran og et "stempel" med O-ring og fjær. Ved å rengjøre disse "våkner" kompressoren.

Det du gjør er følgende:

Ta av slangene 1 og 2

Ta av skruene på toppen av kompressorens topplokk (3) Vær varsom når du løfter av topplokket fordi nå vil både membran og "stempel" med fjæra falle ut.

Toppen består av to deler slik at hvis du løfter av disse to delene samtidig vil du ikke få problemet med at ventilen og fjæra faller ut. Merk deg vilken vei membranen ligger. Vær forsiktig med denne da denne fungerer som topp-pakning i kompressoren.

Rengjør alle deler nøye samt at du tar og vasker luftfilteret godt. Luftfilteret består av skumgummi som ligger inne i en gummi-belg som kan deles slik at du får ut filteret. Filteret vaskes i varmt såpevann.

Når du monterer topplokket sammen igjen må du være nøye med tiltrekkingen av toppen slik at denne ikke trekkes skjevt på.

Husk å trekke i kryss.

Har du noen spørsmål vedrørende dette er det bare å ringe.

Bjørn Hasselby

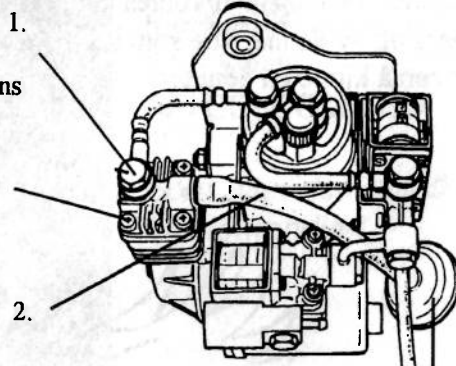

Luftfilter

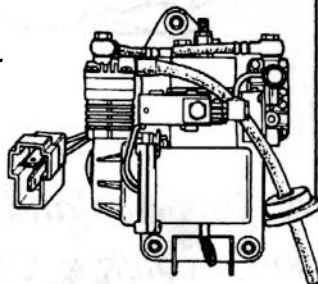

Kjøpsbetingelser

-  Deler bestiller du via telefon eller fax
Legg igjen beskjed på svarer om ikke jeg er å treffe. Jeg kontakter deg så fort som mulig.
-  Telefontid hverdager: 10:00 - 14:30
Telefontid Kveld : 21:00 - 23:00 (pga. barna)
-  Priser : Alle priser i Norske kroner uten mva.
-  Forsendelse: Frakt / porto tillkommer.
All forsendelse pr. oppkrav om ikke annet er avtalt.
-  Retur av bestilte varer etter avtale.
-  TELEFON / FAX: (47) 3595 7348



T. AASLAND IMPORT

P.B. 235 - BREISETVEGEN - 3671 NOTODDEN

FON: (47) 3595 7348 FAX: (47) 3595 7348

Din Specialist På Deler og Utstyr

Carabide

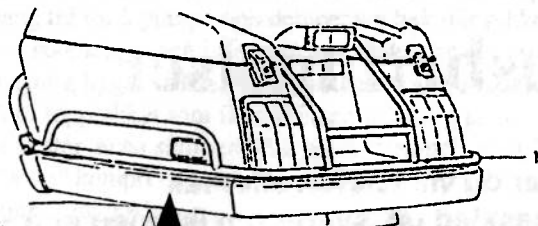

SADDLEBAG TRIM SET

94870-24A00

1.698,- (4 Set)

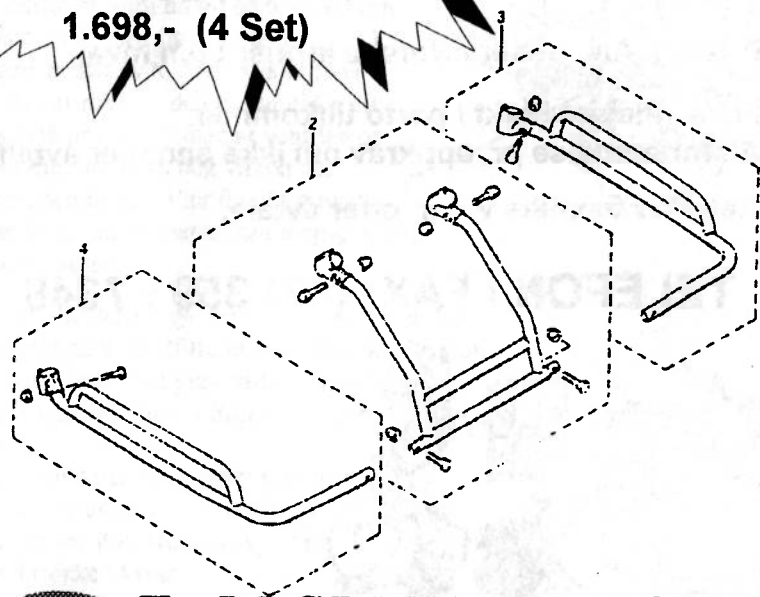

T. AASLAND IMPORT

P.B. 235 - BREISETVEGEN - 3671 NOTODDEN

FON: (47) 3595 7348 FAX: (47) 3595 7348

Din Specialist På Deler og Utstyr

Carabide

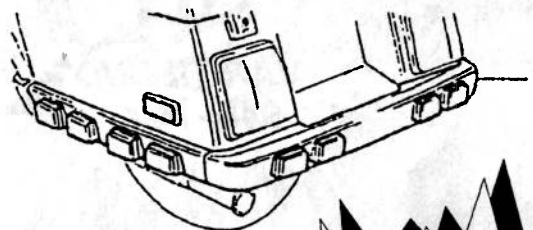

REAR END MARKER SET

36500-24852

2.440,- (3 Set)

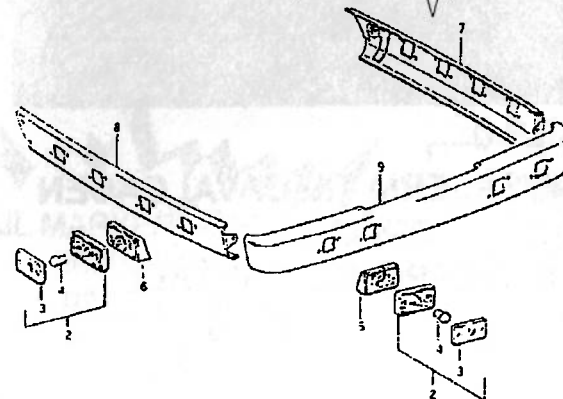

T. AASLAND IMPORT

P.B. 235 - BREISETVEGEN - 3671 NOTODDEN

FON: (47) 3595 7348 FAX: (47) 3595 7348

Din Specialist På Deler og Utstyr

Caualcade

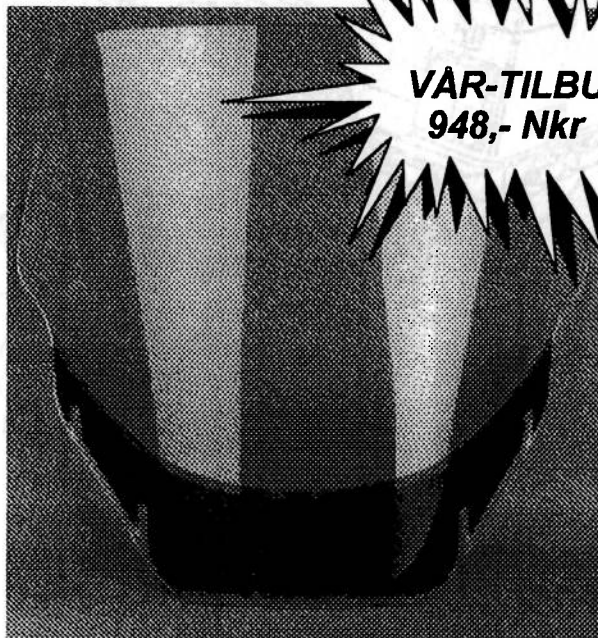

VAR-TILBUD
948,- Nkr

S-150
VINDSKJERM TIL CAVALCADEN
HELT LIK ORIGINAL
OBS! BEGRENSET ANTALL



T. AASLAND IMPORT
P.B. 235 - BREISETVEGEN - 3671 NOTODDEN
FON: (47) 3595 7348 FAX: (47) 3595 7348

Din Spesialist På Deler og Utstyr

Caualcade

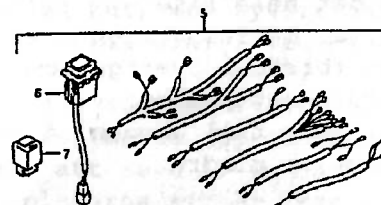

MARKERLAMP SET
36500-24862
498,- (5 Set)

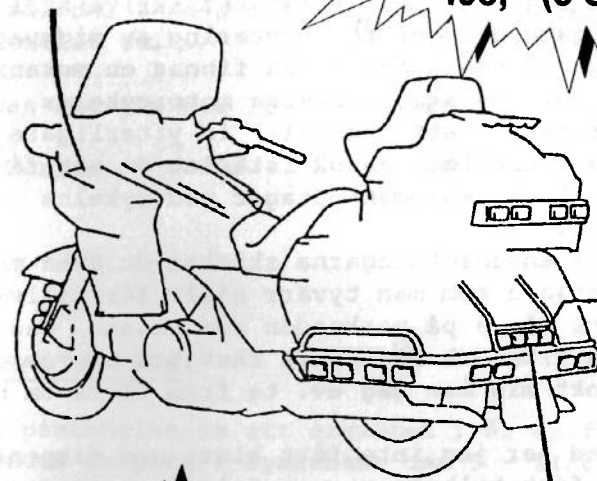

TAIL MARKERLAMP SET
36500-24830
1.098,- (3 Set)

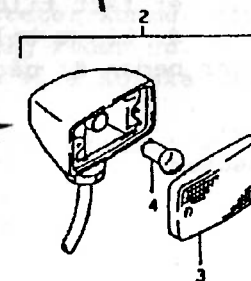

T. AASLAND IMPORT
P.B. 235 - BREISETVEGEN - 3671 NOTODDEN
FON: (47) 3595 7348 FAX: (47) 3595 7348

Din Spesialist På Deler og Utstyr

SIDOVAGNSMONTAGE (i Sverige)

Att montera på en sidovagn är ett kapitel för sig. Jag vet inte hur det är i Norge, men här i Sverige är det vissa bekymmer som naturligtvis går att lösa. För det första är Cavalcaden inte godkänd vilket gör det hela lite krångligare, men som tur är har vi vår medlem Jörgen Heineman i Vadstena. Jörgen var den förste i Sverige som monterade på sidovagn och fick då göra ett promsprov vilket är räddningen för oss andra. Ring till Jörgen så fixar han säkert kopia på intyget mot en mindre kopierings,- och portoavgift.

Med bromsintyget i hand är det "bara" att skriva till Vägverket och begära dispens för montering av sidovagn för tung Mc. Som sig bör skall det också finnas en mekanisk parkeringsbroms, vilken skall påverka motorcykelns bakhjul. Det går säkert att "träckla" in ytterligare ett bromsok (om plats finnes) men ansök istället om att få koppla samman parkeringsbromshandtaget med cykelns hydragiska system.

Samtidigt med dispensansökningarna skickar du även med ritningar på fästjärn som man tyvärr själv får tillverka då det inte finns några på marknaden som passar. Jag själv håller på att ta fram och modifiera fästjärn och om dessa blir som jag tänkt mig kan jag ev. ta fram flera om någon är intresserad.

I skrivande stund har jag inte fått klart med dispensererna och inte heller fått tillbaka vagnen från lackeringen. Jag hoppas detta är klart till Arvika träffen. Här nedan är några adresser som du bör ta kontakt med.

Bromsintyg: Jörgen Heineman Tfn. 0143-11218

Dispensansökan: Vägverket
Sektion Fordonsteknik
Att: Dick Törn
781 87 BORLÄNGE

Sv. Sidvagnsklubben: Ove Gustavsson Tfn. 0122-11726

PS!

Det beror på vilken vagn man skall montera, men i de flesta fall räcker inte vagnens stag till då dessa måste förlängas. När du skriver dispensansökningarna ange att du tänker montera en likvärdig vagns som Jörgen har och att bromsarna är lika om du har en cykel av annan årsmodell.

Kenneth Norlin

30 SEKUNDERS TÄLTET

Jag har lovat att komma med information angående det tält som jag har, men tyvärr hade jag inte fått fram någon som kunde publiceras i medlemstidningen.

Det tält som jag själv har heter Tunnel och det tar ca: 30 sek. att sätta upp (inklusive innertält) och då är det klart att sova i. Detta på en sinnrik konstruktion där tältpinnarna sitter fast i tältduken som ett paraply. Man behöver således inte plocka ihop alla pinnar som på ett konventionellt tält.

Jag hoppas att jag har lite mer info till Arvika.

Kenneth Norlin

SCCS ÅRSMÖTE 1996

En liten påminnelse om att årsmötet i år är förlagd till Nikstabadets Camping i Nynäshamn den 9 - 11/8. Spännande men inte fysiskt ansträngande aktiviteter kommer att anordnas, så ta och boka in denna helg redan nu. Naturligtvis vill vi även i år önska våra Norska vänner välkomna.

Kallelse och mer information kommer att skickas ut till alla medlemmar.

Kenneth Norlin

Kjøp-Salg

Selges:

Flotte klubbmerker i tøy fåes kjøpt hos Henning Larsen. Prisen er kr 30,- + porto.

Flotte T-skjorter "Heavy Duty" i sort med gul logo kr 80 + porto
Størrelser: 4-6 år, 10-12 år, L, XL, XXL (XL = størrelse 50)

College-genser i sort med gul logo kr 110 + porto
Størrelser: L, XL, XXL (XL = størrelse 50)

Caps: Topp kvalitet, sort, med og uten dekor (gul) på skygge, med "Cavalcade"- tekst i gult på fronten. Med dekor kr 75 + porto, uten dekor kr 70 + porto.

De av dere som har et eller annet å selge, noe dere ønsker å kjøpe, brukt eller nytt? Bruk denne sida! Selvsagt er det Cavalcade-relaterte ting det er snakk om.

***E Z S mc-tilhenger selges.
Brukt i tre år, svart m/grind
Kontakt Tommy Karlsen
tlf: 90 09 98 83***

Vedtekter

§1;

Suzuki Cavalcade Club Norway ble stiftet 27/10-90, med det formål å samle Cavalcade kjørere i Norge, og fremme deres interesser, samt forsøke å samle eiere internasjonalt i en internasjonal klubb.

§2;

Alle som er interessert i Suzuki Cavalcade kan bli fullverdig medlem.

§3;

Det skal avholdes årsmøte hvert år, og innen utgangen av Juni. Det velges så mange styremedlemmer som styret finner passende. Disse skal stå for den daglige drift av klubben. Styret skal tilrettelegge valget for årsmøtet.

§4;

Det kan bare foretas vedtektsendring på årsmøter. For å foreta vedtektsendring må minst 2/3 av de fremmøtte medlemmene være enige.

§5;

Klubben skal arbeide aktivt for en bedre trafikkbevissthet blant medlemmene.

§6;

Medlemskontingenten blir fastsatt av årsmøtet hvert år, og innbetales pr. kalenderår. Innbetalt kontingent kan ikke kreves tilbakebetalt.

§7;

Kun medlemmer med gyldig medlemskap i Suzuki Cavalcade Club Norway har rett til å motta premier/utmerkelser gitt til Suzuki Cavalcade Club Norway.

§8;

Ved opphør av klubben går aktiva til Norsk Luftambulansse.

